

未注公差表

注塑工件尺寸公差		挤塑/冲制工件尺寸公差		旋压/折弯尺寸公差	
尺寸范围mm	B级(+/-)	尺寸范围mm	B级(+/-)	尺寸范围mm	B级(+/-)
6 以下	0.1	6 以下	0.2	6 以下	0.3
>6--30	0.15	>6--30	0.3	>6--30	0.5
>30--120	0.2	>30--120	0.5	>30--120	0.8
>120--400	0.25	>120--400	0.8	>120--400	1.0
>400	0.3	>400	1.0	>400	1.5

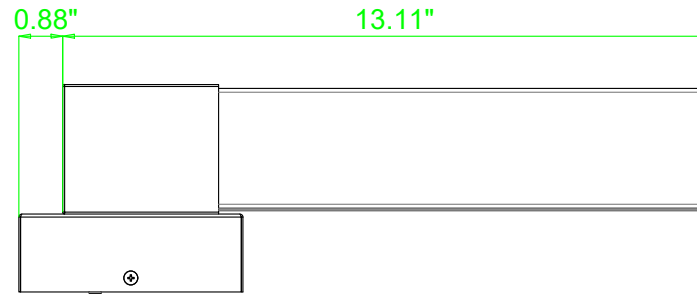
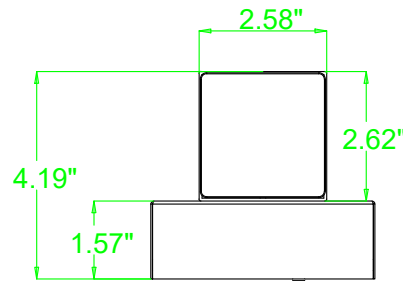
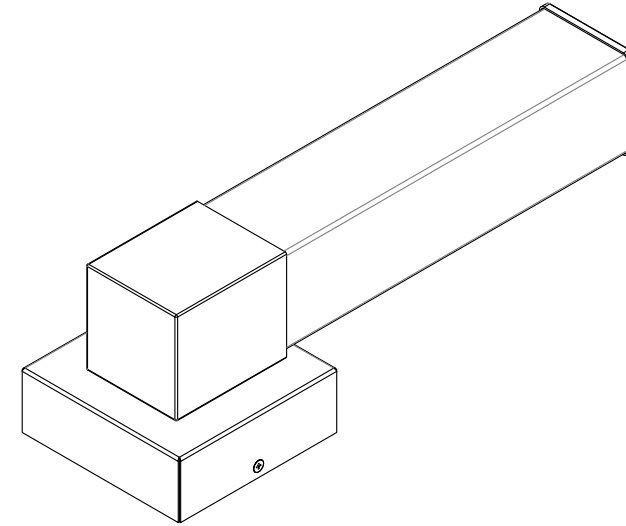
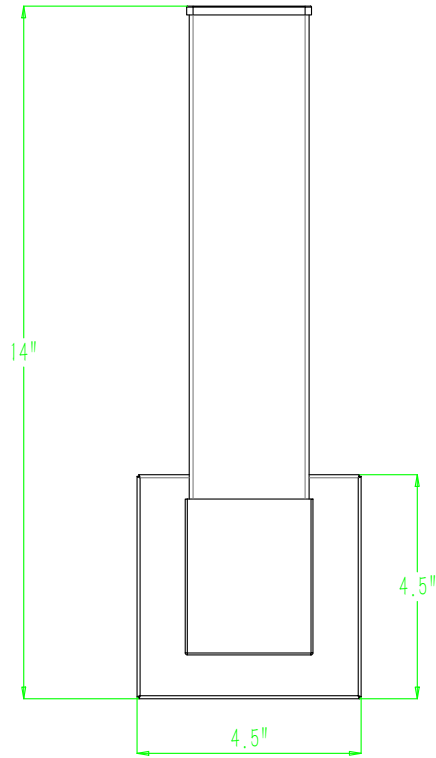

- 技术要求:
1. 表面处理依据BOM要求.
  2. 表面处理要求符合ROHS
  3. 所有锐角处均需倒圆角.
  4. 未注公差见右上角表格.
  5. 未注圆角为R0.5.

佛山市革星照明科技有限公司				材料编码	
设计			比例	零件名称	SVS-14-13W-120D-935M-NS尺寸图
审核			未注公差	材质	
校核			版次	单位	mm
批准			第1页,共1页	投影方向	